



I Istruzioni di montaggio
e utilizzo del portasci magnetico pag. 6

GB Instructions for mounting
and using the magnetic ski rack pag. 7

F Instructions de montage
et d'utilisation du porte-ski pag. 8

D Montage
und Gebrauchsanleitung für den Skiträger pag.9

E Instrucciones para le montaje
y empleo de los porta esquís pag. 10



MAX 18 KG
TESTATO
E CERTIFICATO
TESTED AND APPROVED
GEPRÜFT UND ZERTIFIZIERT



Fig. 1
Abb. 1

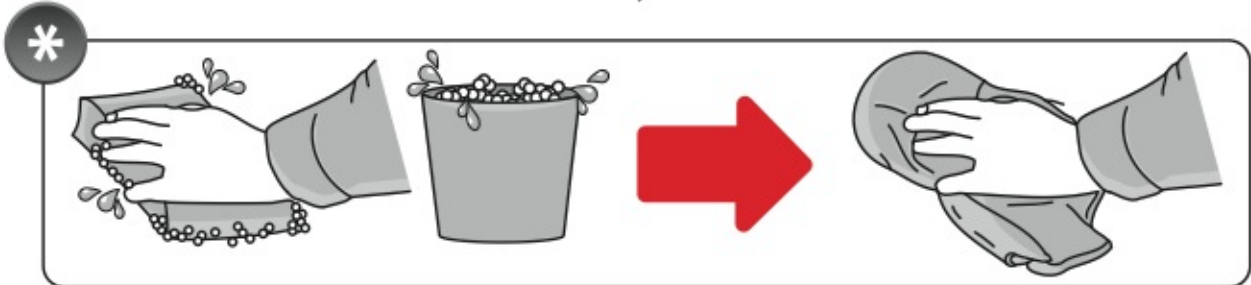
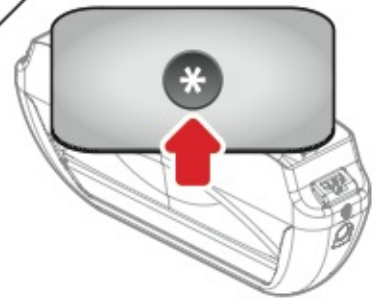
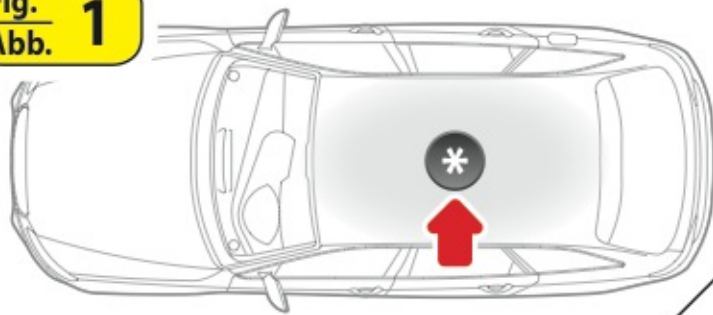

Fig. 2
Abb. 2

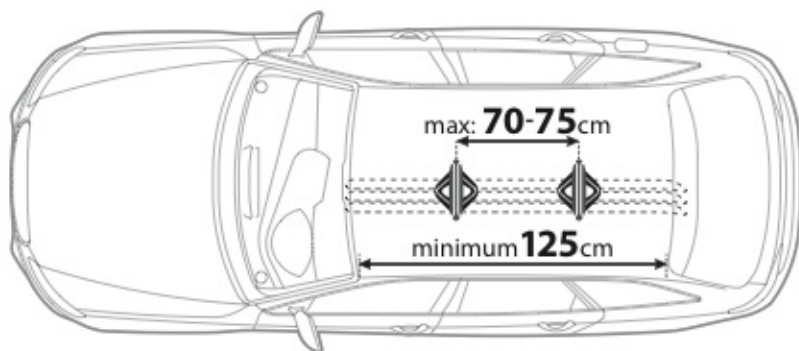

Fig. 3
Abb. 3

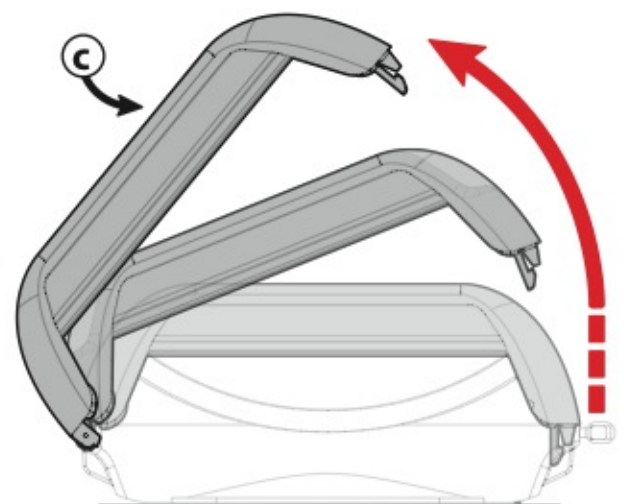
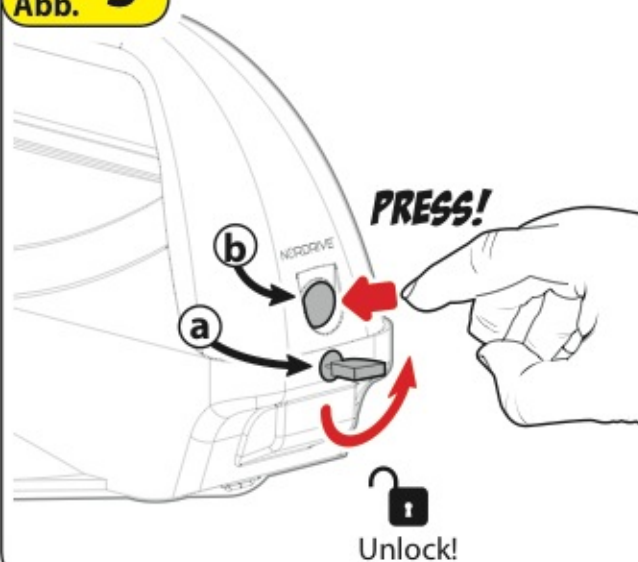

Fig. 4
Abb. 4

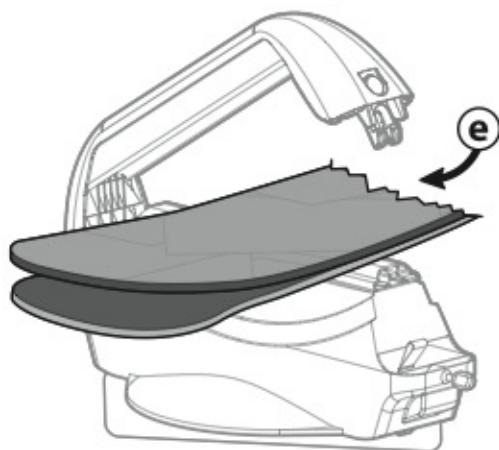
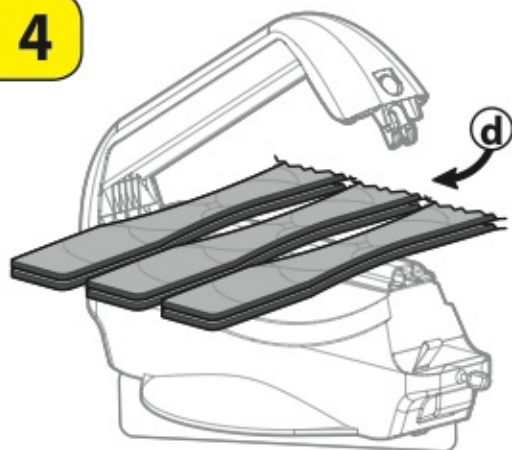

Fig. 5
Abb. 5

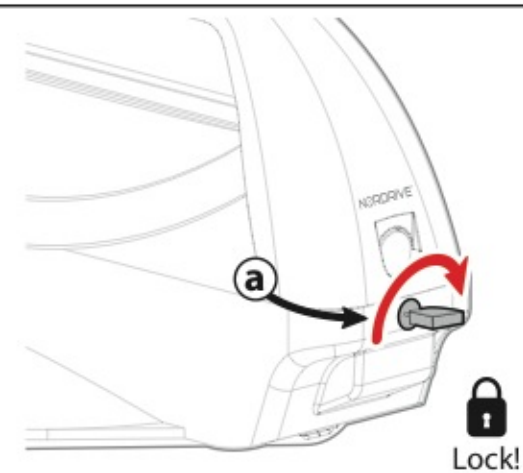
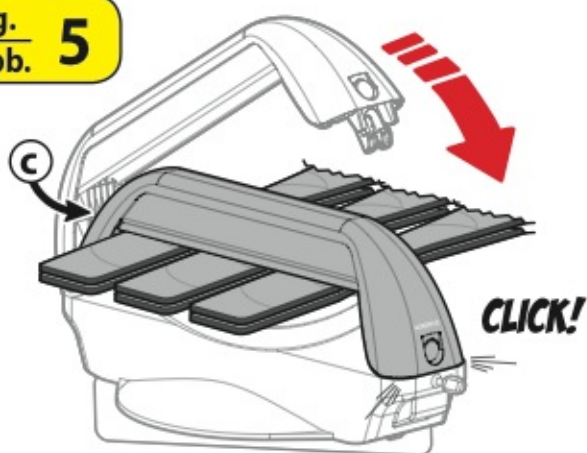

Fig. 6
Abb. 6

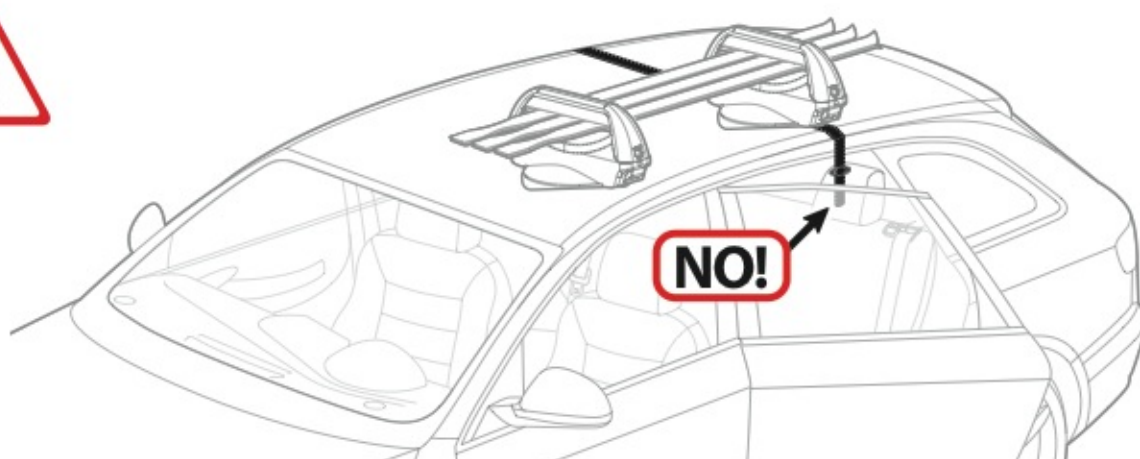
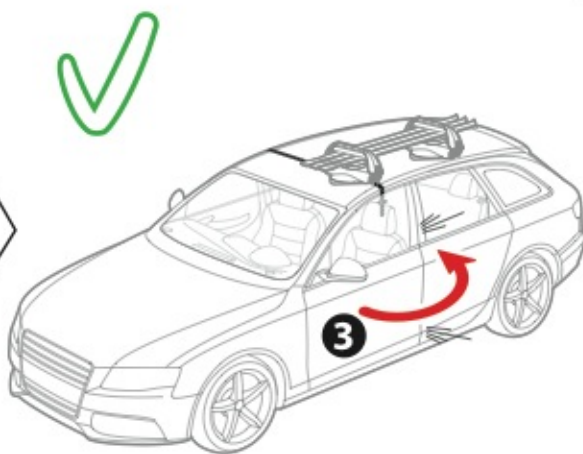
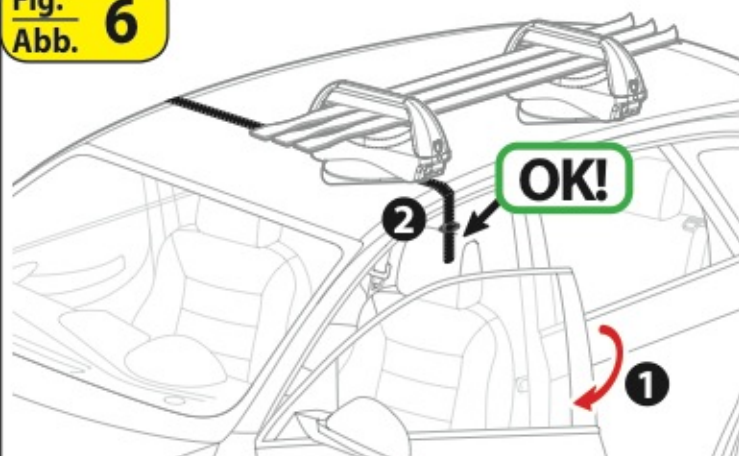

Fig. 7
Abb. 7

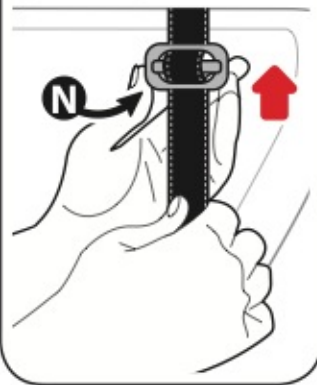

Fig. 8
Abb. 8

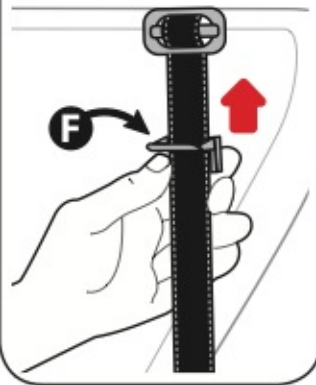

Fig. 9
Abb. 9

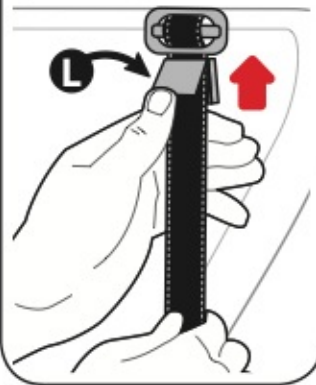

Fig. 10
Abb. 10



Fig. 11
Abb. 11

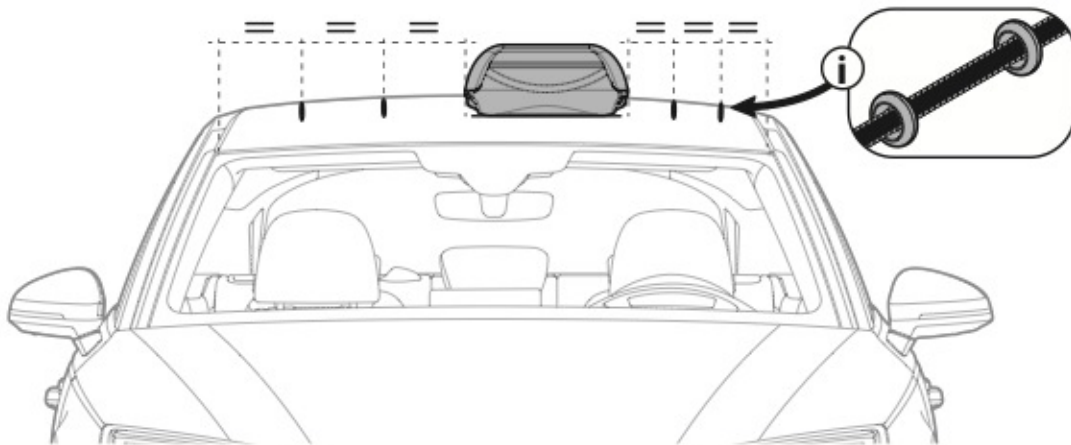

Fig. 12
Abb. 12

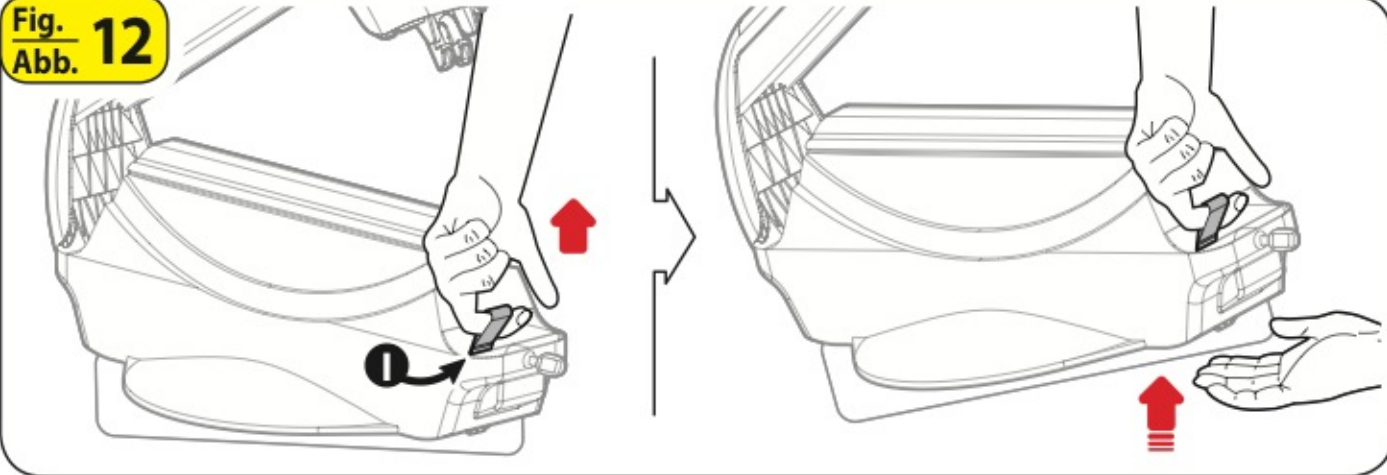
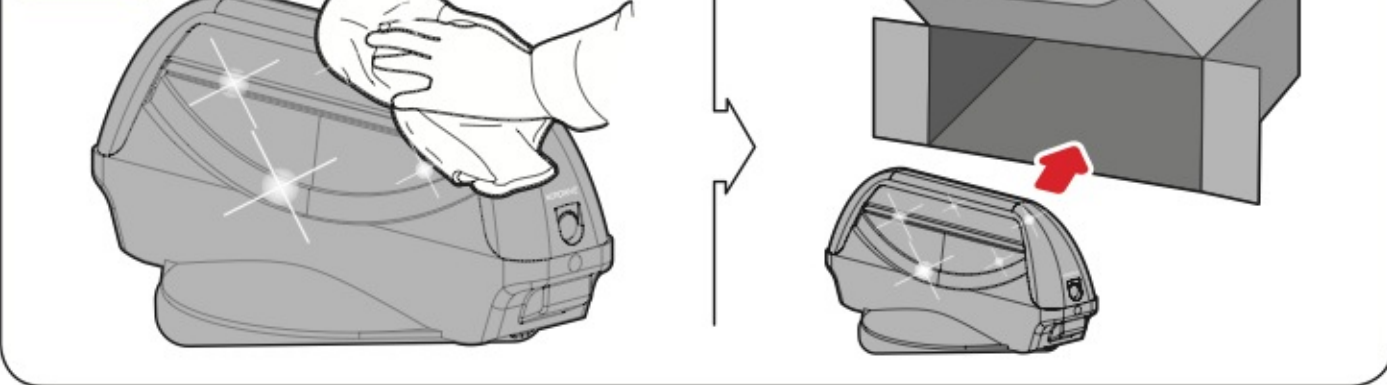

Fig. 13
Abb. 13





ATTENZIONE

WARNING



OK!

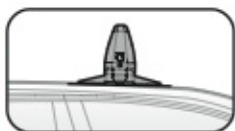

OK!

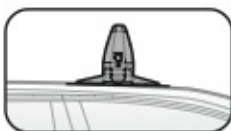

NO!

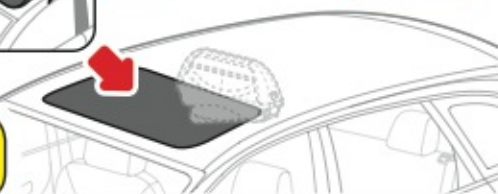
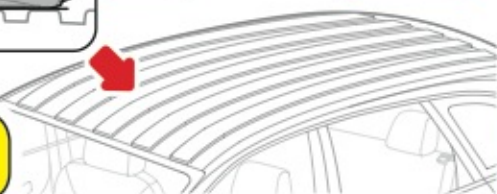
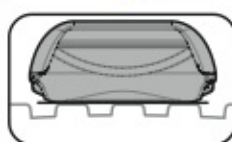
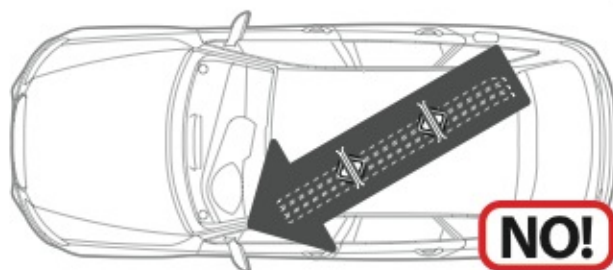
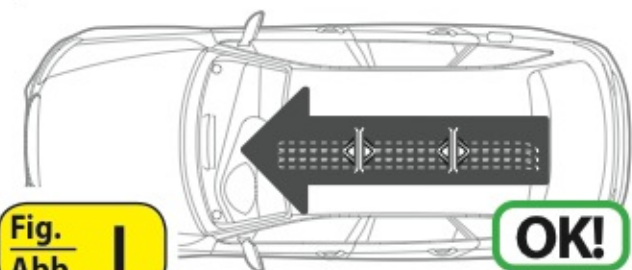

OK!

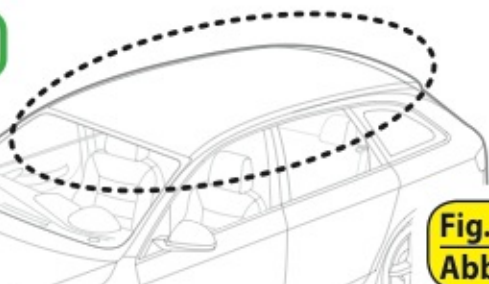

NO!

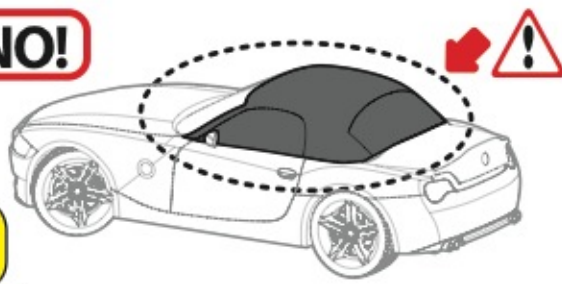

SKI

max:
130
Km/h

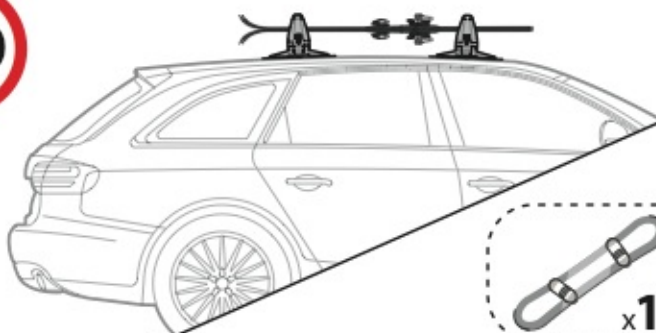
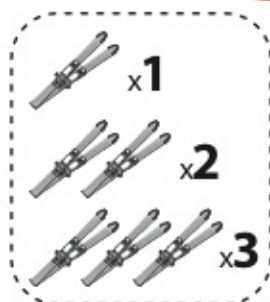

max:
100
Km/h

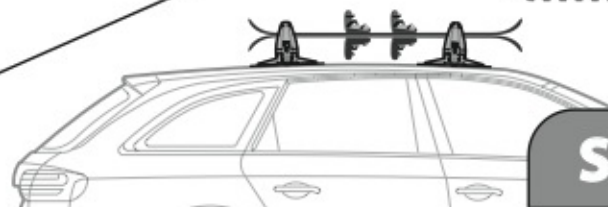

SNOWBOARD

AVVERTENZE: PORTASCI MYURA

Per motivi di sicurezza procedere all'applicazione del portasci solo dopo aver letto attentamente quanto segue.

Myura è stato progettato per trasportare n°2 snowboards o, alternativamente e non contemporaneamente, n°3 paia di sci.

Il vantaggio di questo portasci, rispetto a quelli con fissaggio meccanico, è che può essere rapidamente installato e rimosso senza l'impiego di attrezzi.

La condizione essenziale per il corretto montaggio e funzionamento del portasci magnetico è che la vettura abbia almeno 125 cm di tetto piano per consentire sia la corretta distanza fra i due portasci sia la perfetta adesione delle piastre magnetiche per tutta la loro superficie di contatto (fig. I).

Questo portasci non può essere utilizzato su tetti costruiti con materiali particolari quali: alluminio, acciaio inox, vetro, ecc., oppure che presentano avvallamenti, bugnature (fig. II), nervature, ecc., o siano stati stuccati, riparati e riverniciati.

Nel caso di auto con tettuccio apribile in lamiera, posizionare il portasci all'interno del perimetro del tettuccio stesso, ricordandosi di non azionarlo per nessun motivo. Evitare di posizionare il portasci sulle giunzioni tra parte fissa e parte mobile del tetto (fig. III).

Il portasci non può essere utilizzato su vetture che hanno le portiere con il vetro senza telaio (coupè, cabrio) (fig. IV).

In caso di urto o caduta accidentale del portasci, verificare le eventuali parti danneggiate, ed accertarsi che la struttura in plastica e le piastre magnetiche non presentino crepe, deformazioni del piano, graffi o alterazioni di forma tali da pregiudicarne la tenuta.

Il portasci magnetico deve essere lasciato sul tetto solo ed esclusivamente per il periodo di utilizzo.

A causa di alcuni componenti del magnete, se il portasci viene lasciato troppo a lungo sul tetto, si potrebbero verificare cambiamenti nel colore della vernice.

Nel caso si lasci l'auto incustodita, si consiglia di togliere il portasci dal tetto e di riporlo nel bagagliaio. Questa semplice operazione richiede solo pochi secondi ed è **l'unica vera** tutela contro il furto.

Prima di iniziare il viaggio, controllare sempre che **NESSUNA PARTE** degli sci o degli snowboard possa in alcun modo essere o venire successivamente a contatto con il tetto dell'automobile.

L'applicazione di un portasci sul tetto dell'auto comporta una variazione delle condizioni di marcia e un aumento del consumo di carburante.

Guidare con prudenza, a velocità moderata (MAX 100 Km/h se si trasportano snowboard; MAX 130 Km/h se si trasportano sci) (fig. IV) evitando brusche accelerazioni, frenate ecc.

In presenza di condizioni ambientali particolarmente difficili, quali vento, pioggia, fondo stradale sconnesso, incrocio con automezzi pesanti, moderare ulteriormente la velocità e usare la massima prudenza.

Controllare l'integrità del prodotto ad ogni utilizzo.

Prima dell'utilizzo del prodotto, è buona norma accertarsi che gli ingombri degli attacchi degli sci / snowboard siano ridotti al minimo. Si consiglia ai portatori di PEACEMAKER di non avvicinarsi alle piastre magnetiche.

ISTRUZIONI DI MONTAGGIO

- Prima del montaggio pulire accuratamente i magneti e la superficie del tetto dell'auto sulla quale vanno applicati.

La superficie deve essere assolutamente pulita e asciutta, senza polvere, grasso, acqua, neve, ghiaccio o altro che possa pregiudicare la perfetta aderenza delle piastre magnetiche (fig. 1). Per la pulizia non utilizzare alcool o solventi di qualsiasi tipo, ma un panno asciutto o umido.

- Posizionare le piastre (prima l'anteriore su una zona il più possibile piana, poi il posteriore) in senso longitudinale e parallelo alla mezzzeria del tetto, tenendole il più possibile vicine tra loro, in modo tale che siano distanziate l'una dall'altra al massimo di 70-75 cm (fig. 2).

Evitare di posizionare le piastre magnetiche del portasci alle estremità del tetto dove la curvatura è più accentuata. Nel caso di trasporto di sci da bambino, oppure snowboard, adattare la distanza tra i portasci in base alla lunghezza dello snowboard o degli sci. Verificare, in ogni caso, che risulti impossibile la fuoriuscita degli sci o degli snowboards in caso di scorrimento longitudinale.

- Evitare di posizionare i magneti nelle zone di maggior curvatura del tetto. Accertarsi che i magneti (in particolare quello anteriore) siano ben aderenti in tutto il loro perimetro di contatto con la superficie del tetto.
- Immediatamente dopo aver posizionato il portasci, assicurarsi che il fissaggio sia ben saldo.
- Inserire la chiave (a) nella serratura e ruotarla di 90° in senso antiorario (fig. 3).
- Premere il pulsante rotondo (b) per sollevare l'arco (c) (fig. 3).
- Posizionare gli sci (d) o gli snowboard (e) sulla parte inferiore del portasci in modo che siano posizionati come in fig. 4 (gli sci devono avere le punte rivolte verso il retro dell'auto).
- Abbassare l'arco (c) fino a bloccaggio avvenuto fig. 5.
- Chiudere con la chiave (a) ruotandola in senso orario (fig. 5). Prima di mettersi alla guida, controllare che gli snowboards o gli sci siano bloccati correttamente.
- Durante la marcia (come sicura) o durante la sosta (come antifurto) le estremità della cinghia di sicurezza (con nottolino e fibbia) devono trovarsi all'interno delle due portiere anteriori (no posteriori) (fig. 6):
 - dall'interno dell'auto, con le porte chiuse, fare scorrere il nottolino (N) fino a portarlo a contatto con la parte superiore della portiera (fig. 7)
 - sollevare la fibbia (F) fino a portarla a contatto con il nottolino (fig. 8)
 - chiudere la fibbia (F) agendo sull'apposita leva (L) (fig. 9)
 - la cinghia di sicurezza deve presentarsi come illustrato in fig. 10 per entrambe le portiere anteriori.
- Regolare la distanza tra gli anelli di gomma (i) al fine di prevenire vibrazioni della cinghia (fig. 11). Un eventuale distanziamento errato degli anelli può causare la vibrazione della cinghia sul tetto.
- La cinghia di sicurezza deve essere installata correttamente, seguendo le istruzioni. L'utilizzo del portasci, senza questo dispositivo, è illecito.
- Dopo l'utilizzo, togliere il portasci dal tetto agendo sulla leva di sgancio (I) tirando verso l'alto (fig. 12).
- Pulire accuratamente e riporre il portasci nella scatola originale (fig. 13), evitando il contatto tra le piastre per non alterarne il magnetismo.

N.B.: Il fornitore declina ogni sua responsabilità per danni arrecati a cose o persone, derivanti dalla non osservanza delle norme sopra indicate in particolar modo al superamento dei limiti massimi di velocità oltre che dovuti ad un uso improprio dell'articolo.

INSTRUCTIONS: MYURA SKI RACK

For safety reasons, please install the ski rack only after having read the following instructions carefully.

The ski rack has been designed to carry a maximum of 2 snowboards or, and not contemporarily, a maximum of 3 pairs of skis. The advantage of this ski rack with respect to racks with mechanical fastening systems is that it can be applied rapidly and it can be removed without using any tools.

For a correct installation and operation of the ski rack, the car roof must be flat and at least 125 cm long, this assures an appropriate distance between the two racks and a correct adhesion of the magnetic plates throughout their entire surface (fig. I).

This item cannot be used on car roofs made of special materials such as: aluminium, stainless steel, glass, etc., and on roofs having bumps, dents (fig. II), ribs, etc., or having been plastered, repaired or re-painted.

For cars with steel sliding sunroofs, place the ski rack within the sunroof perimeter and make sure not to activate the sunroof for any reason. Avoid positioning the ski rack on junction areas of fixed and mobile parts of the roof (fig. III).

The ski rack cannot be used on cars (such as, for example, sports coupes) that have doors without window guides.

In the case where the ski rack may have accidentally dropped, check all the parts for any possible damages, make sure that the magnetic plates do not present cracks, deformations, scratches or shape alterations that may affect its grip.

The magnetic ski rack must be left on the car roof limitedly and exclusively for the period of use. If the ski rack is left on the roof for extended periods of time, the car roof may change colour due to certain components in the magnet.

Should the car be left unattended, it is advisable to remove the ski rack from the roof and store it in the boot. This simple operation only takes a few seconds and is the **only effective** protection against theft.

Before starting a journey, always make sure that NO PART of the skis or snowboards can in any way be or possibly come in contact with the car roof: before using the product, it is a good habit to ensure that the space occupied by ski / snowboard bindings is reduced a minimum.

PACEMAKER holders are recommended to keep the magnets a distance away from their bodies.

The ski rack application to the car roof implies a change in the car's running conditions and an increase in fuel consumption.

Drive cautiously, at moderate speeds (MAX 100 Km/h with snowboards; MAX 130 Km/h with skis) (fig. IV) avoiding sharp accelerations, braking, etc.

In the event of particularly unfavourable environmental conditions, such as the presence of wind, rain, uneven road surfaces and the crossing of heavy vehicles, further reduce speed and drive very cautiously.

Check product integrity after every use.

INSTALLATION INSTRUCTIONS

- Accurately clean the magnets and the car roof area where the magnets will be applied. This area must be absolutely clean and dry, clear of dust, grease, water, snow, ice or any other element that may affect a perfect adherence of the plates (fig. 1). Do not use alcohol or any type of solvents for cleaning, but simply a dry or wet cloth.
- Position the plates (first the front one on an area that is as flat as possible, then the rear one) longitudinally and parallel to the roof centre line, keeping them as close as possible, so that they are at a maximum distance of 70-75 cm.
Avoid placing the ski racks at the roof's ends where the curvature is more evident (fig. 2). When carrying snowboards, or children's

skis, adjust the distance between the ski rack according to the length of snowboards / skis. In any case, make sure that skis or snowboards are secured correctly and cannot fall out of the rack if there should be any longitudinal sliding.

- Avoid placing the magnets in areas having increased curvature. Make sure that the magnets (in particular, the front one) adhere in their entirety to the car's roof surface (fig. 3).
- Immediately after having placed the magnetic ski racks, make sure that it is securely fixed.
- Insert the key (a) into the lock and rotate it by 90° counter-clockwise (fig. 3).
- Press on the "PUSH" button (b) to lift the clamp (c) (fig. 3).
- Position the skis (d) or snowboards (e) on the lower part of the ski racks so that, in the case of snowboards, they are positioned as shown in fig. 4 (ski tips must point towards the rear of the car).
- Lower the clamp (c) until it locks (fig. 5).
- Lock by turning the key (a) clockwise (fig. 5) and, after removing it from the lock, store in a safe place. Before using the ski rack, make sure that snowboards or skis are correctly secured.
- When travelling (as a safety measure) or when at a stand still (as an anti-theft device) the belt ends (with pawl and buckle) must be placed inside the two front doors (fig. 6):
 - from inside the car, with doors closed, draw on the pawl (N) and slide it until it comes in contact with the upper part of the door (fig. 7)
 - lift the buckle (F) until it comes in contact with the pawl (fig. 8)
 - close the buckle (F) using the relevant lever (L) (fig. 9)
 - the safety belt must be set as shown in fig. 1, for both of the front doors.
- The distance between the rubber rings (i) and the internal rings and the ski-rack must be uniform (fig. 11). The wrong positioning of the rings can cause a vibration of the belt on the roof.
- The safety belt must be correctly installed. Using the magnetic ski rack without this safety device is illicit.
- After using the ski racks, remove them from the roof by operating the release lever (l) pulling upwards (fig. 12).
- Accurately clean and store the ski rack back in its original box (fig. 13), remembering to keep the plates from coming into contact with each other so that their magnetic characteristics are not altered.

N.B.: The manufacturer declines any and all responsibilities for damages to people or things deriving from failure to abide by the above rules or from any improper use of the product.

RECOMMANDATIONS: PORTE SKI MYURA

Pour des raisons de sécurité, ne monter le porte-skis qu'après avoir lu attentivement les recommandations suivantes.

Ce porte-skis a été conçu pour transporter 2 planches ou (et pas en même temps) 3 paires de skis. L'avantage de ce porte-ski par rapport aux porte-ski à fixation mécanique est la rapidité d'installation/retrait et le fait qu'il ne nécessite l'utilisation d'aucun outil.

Pour un montage et un fonctionnement correct du porte-skis, le toit de la voiture doit être plane sur au moins 125 cm afin que la distance entre les deux supports soit suffisante et que les plaques magnétiques adhèrent sur toute leur surface (fig. 1).

Cet article ne peut pas être utilisé sur les toits des véhicules construits en un matériau particulier tel que: aluminium, acier inoxydable, verre, etc...et sur les toits irréguliers, bosselés (fig. II), rayés, ecc., ou ayant été mastiqués, réparés ou repeints..

En cas de véhicules avec toit ouvrant en tôle en aucun cas, placer le porte-skis à l'intérieur du périmètre du toit ouvrant et rappelez-vous de ne pas l'ouvrir en aucun cas. Eviter de placer le porte-skis sur les jonctions entre les parties fixes ou mobiles du toit. (fig. III). Le porte-skis ne peut être utilisé sur les véhicules (comme certains coupés) ayant les vitres non guidées.

En cas de chute accidentelle du porte-skis vérifier les éventuels dégâts, contrôler que les plaques magnétiques ne sont pas fendues, que le plan d'appui n'est pas déformé, qu'il n'est pas rayé et qu'il n'a pas subi de déformations pouvant diminuer son adhérence.

Le porte-skis magnétique ne doit être laissé sur le toit de la voiture que le temps nécessaire au transport. S'il reste trop longtemps en contact avec le toit, certains composants de l'aimant pourraient altérer la couleur du toit du véhicule. Nous conseillons, si l'auto est garée dans un endroit non gardé, d'ôter le porte-skis du toit et de le ranger dans le coffre.

Cette opération extrêmement rapide est la **seule vraie** protection contre le vol.

Avant de débiter un voyage, contrôler toujours qu'aucune partie des skis ou des planches ne puisse toucher le toit du véhicule. Nous recommandons, avant de les placer sur le porte-skis, de réduire au maximum l'encombrement des skis / planches.

L'application du porte-skis sur le toit modifie les conditions de conduite et augmente la consommation du véhicule.

Conduire prudemment et à vitesse réduite (MAX 100 Km/h en cas de transport de planches; MAX 130 Km/h en cas de transport de skis) (fig. IV) et éviter les accélérations et les coups de frein brusques, etc..

En cas de conditions environnementales particulièrement difficiles telles que rafales de vent, pluie, chaussée défoncée, croisement de poids lourds, réduire ultérieurement la vitesse et conduire encore plus prudemment.

Contrôler l'intégrité du produit après chaque usage.

Nous recommandons aux porteurs de PACEMAKER de ne pas s'approcher de l'aimant du porte-skis.

INSTALLATION

- Nettoyer avec soin les aimants et les zones du toit du véhicule devant recevoir le porte-skis. Ces zones doivent être parfaitement propres et sèches, sans poussière, graisse, eau, neige, glace ou autre élément pouvant réduire l'adhérence des plaques (fig. 1). Pour le nettoyage n'utiliser ni alcool ni autres solvants mais un chiffon sec ou légèrement humide.
- Placer les plaques (d'abord la plaque avant sur une zone la plus plate possible, puis la plaque arrière) dans le sens longitudinal et parallèlement à la ligne médiane du toit en les plaçant le plus près possible l'une de l'autre (distance maximum 70-75 cm) (fig. 2). Eviter de placer les porte-skis aux extrémités du toit où la courbure est la plus accentuée.

En cas de transport de planches ou de skis d'enfants adapter la

distance entre les porte-skis à la longueur des planches/skis. Vérifier, dans tous les cas, que les skis ou les planches ne puissent pas sortir de leurs supports par glissement longitudinal.

- Eviter de placer les aimants sur les parties bombées du toit. Contrôler que les aimants (en particulier l'aimant avant) adhèrent parfaitement au toit sur toute leur surface de contact.
- Immédiatement après avoir placé le porte-skis, assurez-vous qu'il est bien fixé.
- Introduire la clé dans la serrure (a) et la tourner de 90° dans le sens contraire des aiguilles d'une montre (fig. 3).
- Appuyer sur la touche "PUSH" (b) pour soulever le rabat (c) (fig. 3). Placer les skis (d) ou les snowboards (e) comme indiqué sur la fig. 4 (les skis doivent être tournés avec la pointe vers l'avant du véhicule).
- Rabaïsser le rabat (c) jusqu'à ce qu'il se bloque fig. 5.
- Cadenasser (a) en tournant la clé dans le sens des aiguilles d'une montre (fig. 5), retirer la clé et la conserver dans un endroit sûr s'assurer que les planches sont bien fixés avant de commencer à conduire.
- Lorsque vous roulez (comme mesure de sécurité) et aux arrêts (comme antivol) placer les extrémités des sangles (avec la boucle et le cliquet d'arrêt) à l'intérieur de deux portières avant (fig. 6):
 - Depuis l'intérieur du véhicule, avec les portières fermées, faire coulisser le cliquet d'arrêt (N) jusqu'à ce qu'il touche la partie haute de la portière (fig. 7)
 - Soulever la boucle (F) jusqu'à ce qu'elle touche le loquet (fig. 8)
 - Refermer la boucle (F) en agissant sur le levier (L) (fig. 9)
- La courroie de sécurité doit être positionnée comme indiqué sur la fig. 10 au niveau des deux portières avant.
- Faire en sorte que la distance entre les anneaux de caoutchouc (i), les anneaux intérieurs et le porte-skis soit égale (fig. 11). Une mauvaise position risque d'entraîner la vibration des courroies sur le toit.
- La courroie de sécurité doit être positionnée correctement, en suivant les instructions. Il est interdit d'utiliser le porte-skis sans ce dispositif.
- Lorsque le porte-skis ne sert plus, le retirer du toit en tirant le levier (I) vers le haut (fig. 12).
- La nettoyer avec soin et le ranger dans son emballage d'origine (fig. 13), en faisant en sorte que les plaques magnétiques ne se touchent pour ne pas altérer le magnétisme.

N.B.: Le fournisseur décline toute responsabilité en cas de dommages aux choses ou aux personnes dérivant du non-respect de ces recommandations ou suite à une utilisation impropre de cet article.

HINWEISE: SKITRÄGER MYURA

Aus Sicherheitsgründen montieren Sie den Skiträger erst, nachdem Sie diese Hinweise aufmerksam durchgelesen haben.

Dieser Skiträger wurde entwickelt, um 2 snowboards oder, alternativ dazu und NICHT gleichzeitig, 3 Paar Skier zu transportieren. Der Vorteil dieses Skiträgers im Vergleich zu den Trägern mit mechanischer Halterung ist, dass er schnell aufgesetzt und abgenommen werden kann, ohne Werkzeuge zu benutzen.

Vorbedingung für ein richtiges Aufsetzen und Funktionieren des Skiträgers ist ein mindestens 125 cm langes Flachdach auf dem Auto, damit der richtige Abstand zwischen den beiden Skiträgern gewahrt bleibt und damit die Magnetplatten richtig mit ihrer ganzen Fläche haften (Abb. I).

Dieser Skiträger kann nicht auf Autodächern verwendet werden, die aus besonderem Material hergestellt sind, wie Aluminium, Edelstahl, Glas, usw., auf Autodächern mit Vertiefungen, Bearbeitungen (Abb. II), Rippen, usw., oder die gespachtelt, repariert oder neu lackiert wurden.

Bei Autos mit Blechschiebedach setzen Sie den Skiträger innerhalb des Perimeters des Daches, erinnern Sie sich daran, nie aus irgendeinem Grund laufen. Vermeiden Sie es, den Skiträger auf die Fugen zwischen festem und beweglichem Teil des Daches zu setzen (Abb. III).

Der Skiträger kann nicht auf Autos verwendet werden (wie einige Coupés, zum Beispiel), deren Türfenster rahmenlos sind.

Im Falle eines zufälligen Herunterfallens des Skiträgers prüfen Sie gegebenenfalls beschädigte Teile, vergewissern Sie sich, dass die Magnetplatten keine Risse, Verformungen, Kratzer oder Dellen aufweisen, die ihren Halt beeinträchtigen könnten.

Der magnetische Skiträger sollte begrenzt und nur für die Zeit seines Gebrauchs auf dem Autodach gelassen werden.

Wenn der Skiträger zu lange auf dem Autodach gelassen wird, könnte es Verfärbung des Autodaches verursachen.

Es wird empfohlen, den Skiträger vom Autodach zu nehmen und ihn in den Kofferraum zu legen, wenn das Auto unbewacht bleibt. Das Abnehmen ist einfach, dauert nur ein paar Sekunden und ist der **einzige wirkliche** Schutz vor Diebstahl. Vor der Abfahrt kontrollieren Sie immer, dass auch wirklich KEIN TEIL der Skier oder der Snowboards irgendwie in Berührung mit dem Autodach kommt oder kommen kann.

Wenn sich ein Skiträger auf dem Autodach befindet, ändern sich die Fahrbedingungen und der Benzinverbrauch steigt. Fahren Sie vorsichtig, mit gemäßigter Geschwindigkeit (MAX 100 Km/h, wenn Sie Snowboards transportieren und MAX 130 Km/h für Skis) (Abb. IV) und vermeiden Sie Vollbremsungen, schnelles Anfahren, usw.

Bei besonders schwierigen Wetterbedingungen, wie Wind, Regen, schlechter Straßenzustand, Lastkraftwagen, usw. fahren Sie noch langsamer und seien Sie sehr vorsichtig.

Kontrollieren Sie vor jeder Verwendung, ob der Skiträger intakt ist. Personen mit HERZSCHRITTMACHER wird empfohlen, die Magnete nicht in die Nähe des Herzschrittmachers zu bringen.

MONTAGEANWEISUNG

- Reinigen Sie sorgfältig die Magnete und den Bereich des Autodaches, wo diese aufgesetzt werden. Dieser Bereich muss absolut sauber und trocken, staub-, wasser-, schnee-, fett- und eisfrei sein, und es darf sich nichts darauf befinden, was den perfekten Halt der Platten beeinträchtigen könnte (Abb. 1). Zum Reinigen verwenden Sie weder Alkohol noch Lösungsmittel, sondern ein trockenes oder feuchtes Tuch.
- Setzen Sie die Platten (zuerst die vordere auf einem möglichst flachen Bereich, dann die Hintere) in Längsrichtung und parallel zur Mittellinie des Daches auf, wobei Sie sie so nah wie möglich nebeneinander halten, damit der Abstand zwischen den beiden Platten maximal 70-75 cm beträgt (Abb. 2). Vermeiden Sie es, die Skiträger auf dem Dachrand aufzusetzen, wo das Dach stärker gekrümmt ist. Wenn Sie Snowboards oder Kinderskier transportieren, passen Sie den Abstand. Vergewissern Sie sich in jedem Fall, dass die Skier oder die Snowboards im Falle eines Längsrutschens nicht herausfallen können.
- Setzen Sie die Magnete nicht auf die stärker gekrümmten Dachbereiche auf. Vergewissern Sie sich, dass die Magnete (vor allem der Vordere) gut mit ihrer gesamten Kontaktfläche auf dem Autodach haften.
- Direkt danach dem Aufsetzen des Skiträgers, versichern Sie sich, dass er sicher befestigt ist.

- Stecken Sie den Schlüssel (a) ins Schloss und drehen Sie ihn gegen den Uhrzeigersinn um 90° (Abb. 3).
- Drücken Sie auf den Knopf "PUSH" (b), um den Bügel anzuheben (c) (Abb. 3).
- Positionieren Sie die Skis (d) oder Snowboards (e) auf den unteren Teil des Skiträgers so, dass sie in richtiger Position sind, wie im Abb. 4 (Skispitzen müssen zur Rückseite des Autos sein).
- Senken Sie den Bogen (c), bis wann er geklemmt ist Abb. 5.
- Schließen Sie mit dem Schlüssel (a) ab, indem Sie ihn im Uhrzeigersinn (Abb. 5). Kontrollieren Sie vor der Verwendung des Skiträgers, ob die Snowboards oder Skier richtig fest sitzen.
- Während der Fahrt (als Sicherheit) oder den Pausen (als Diebstahlschutz) müssen sich die Gurtenden (mit Sperrzahn und Schnalle) innerhalb der beiden Vordertüren befinden (Abb. 6):
 - Ziehen Sie bei geschlossenen Autotüren vom Autoinneren aus den Sperrzahn (N) so lange, bis er die Oberkante der Tür berührt (Abb. 7)
 - Ziehen Sie die Schnalle (F) an, bis sie an den Sperrzahn stößt (Abb. 8)
 - Schließen Sie die Schnalle (F), mit dem entsprechenden Hebel (L) (Abb. 9)
 - Der Sicherheitsgurt muss für beide Vordertüren wie in Abb. 10 laufen.
- Die Abstände Außenpunkt/Gummiringe (I), Gummiringe (I)/Inneringe und Inneringe/Skiträger müssen gleich sein (Abb. 11). Wenn die Ringe falsch aufgesetzt werden, kann es zur Schwingung des Gurtes auf dem Dach kommen.
- Der Gurt muss entsprechend den Anweisungen installiert werden. Die Verwendung des Skiträgers ohne dieses Gerät ist illegal.
- Nach der Benutzung des Skiträgers nehmen Sie sie mit Hilfe des Hebels (I) vom Dach, indem Sie ihn nach oben ziehen (Abb. 12).
- Reinigen Sie den Skiträger sorgfältig und legen Sie ihn wieder in die Originalverpackung (Abb. 13). Vermeiden Sie dabei, dass die beiden Platten sich behühren, damit die Magnetwirkung nicht verändert wird.

N.B.: Der Hersteller haftet nicht Schäden an Gegenständen oder Personen, die durch Missachtung der oben genannten Regeln oder durch unsachgemäßen Gebrauch des Produktes entstehen.

ADVERTENCIAS: PORTA ESQUÍES MYURA

Per motivos de seguridad, proceda a la aplicación del portaesquí únicamente después de haber leído atentamente las siguientes instrucciones. Este portaesquí ha sido diseñado para llevar 2 snowboards o, como alternativa y NO al mismo tiempo, 3 pares de esquís. Nentaja de este portaesquí, respecto a los que tienen fijación mecánica, es que puede ser aplicado y retirado rápidamente sin utilizar herramientas.

La condición para el correcto montaje y funcionamiento del portaesquí es que el vehículo cuente con, al menos, 125 cm de techo plano, para permitir tanto la adecuada distancia entre los dos portaesquíes como la correcta adhesión de las placas magnéticas en toda su superficie (fig. I).

Este artículo no puede ser utilizado sobre techos de automóvil contruidos con materiales especiales como: aluminio, acero inoxidable, vidrio, etc., sobre techos que presentan hundimientos, concavidades (fig. II), nervaduras, etc., o hayan sido estucados, reparados y repintados.

En caso de automóviles con techo de chapa que puede abrirse, colocar el portaesquí dentro al perímetro del techo mismo, cordándose de no accionarlo. Evite colocar el portaesquí sobre las juntas entre la parte fija y la móvil del techo (fig. III). El portaesquí no puede ser utilizado en aquellos vehículos (como algunos cupés, por ejemplo, que tienen las portezuelas con el cristal no guiado).

En caso de caída accidental del portaesquí, compruebe si hay partes dañadas, asegúrese de que las placas magnéticas no presenten grietas o deformaciones de la superficie, arañazos o alteraciones de forma que puedan poner en entredicho su adherencia.

El portaesquí magnético debe ser dejado sobre el techo del vehículo limitada y exclusivamente al periodo de utilización. Si el portaesquí es dejado demasiado tiempo sobre el techo, se podría verificar una modificación del color del techo

del vehículo a causa de algunos componentes del imán.

Si se deja el automóvil sin custodia, se recomienda quitar el portaesquí del techo y guardarlo en el maletero.

Esta sencilla operación requiere sólo algunos segundos y constituye la **única verdadera** protección contra el robo.

Antes de emprender el viaje, controle siempre que NINGUNA PARTE de los esquís o de los snowboards pueda, de alguna forma, estar o entrar en contacto con el techo del automóvil; antes de utilizar el producto, es aconsejable asegurarse de que las dimensiones de los enganches de los esquís/snowboards estén reducidas al mínimo.

Se recomienda a los portadores de MARCAPASOS que no acerquen los imanes al aparato.

La aplicación de un portaesquí al techo de un automóvil conlleva una variación de las condiciones de marcha y un aumento del consumo de carburante.

Conduzca con prudencia, a velocidad moderada (MAX 100 Km/h si se transportan snowboards; MAX. 130 Km/h si se transportan esquís) (fig. IV) evitando aceleraciones bruscas, frenazos, etc.

En presencia de condiciones climáticas particularmente difíciles como viento, lluvia, firme irregular, cruce con camiones, modere aún más la velocidad y sea prudente al máximo.

Controle la integridad del producto a cada utilización.

INSTRUCCIONES DE MONTAJE

- Limpie cuidadosamente los imanes y la zona del techo del automóvil sobre la que serán aplicados. Dicha zona debe estar completamente limpia y seca, sin polvo, grasa, agua, nieve, hielo o cualquier otra sustancia que pueda hacer peligrar la perfecta adherencia de las placas (fig. 1). Para la limpieza, no utilice alcohol o disolventes de cualquier tipo, sino un pañ seco o húmedo.
- Coloque las placas (primero la delantera en una zona lo más plana posible, después la trasera) en sentido longitudinal y paralelo el eje del techo, teniéndolas lo más cerca posible entre ellas, y de forma que estén distanciadas una de otra como máximo 70-

75 cm. Evite colocar los portaesquíes en los extremos del techo, donde la curvatura es más acentuada (fig. 2). Si se transportan snowboards, o bien esquís de niño, adapte la distancia entre los portaesquíes basándose en la longitud del snowboard o de los esquís. En cualquier caso, asegúrese de que resulte imposible que se salgan los esquís o las tablas de nieve en caso de deslizamiento longitudinal.

- Inmediatamente después de la colocación del portaesquí magnético, asegurarse de que esté seguro.
- Evite colocar los imanes en las zonas de mayor curvatura del techo. Asegúrese de que los imanes (sobre todo el delantero) se adhieran bien en todo su perímetro de contacto con la superficie del techo del automóvil.
- Inserte la llave (a) en la cerradura y gírela 90° en sentido contrario a las agujas del reloj (fig. 3).
- Pulse el botón "PUSH" (b) para elevar el arco (c) (fig. 3).
- Colocar los esquís (d) o los snowboards (e) en la parte inferior del porta esquís en manera que esten colocados como en la fig. 4 (los esquís deben tener las puntas hacia la parte trasera del auto).
- Bajar el arco (c) hasta que el bloqueo sea efectuado fig. 5.
- Coloque los esquís (d) girándola en el sentido de las agujas del reloj (fig. 5) y, una vez extraída, guárdela en lugar seguro. Antes del uso del portaesquí, controle que los snowboards o los esquís estén bloqueados correctamente.
- Durante la marcha (como sistema de seguridad) y durante la parada (como sistema antirrobo), los extremos de la correa (con trinquete y hebilla) deben encontrarse dentro de las dos portezuelas delanteras (fig. 6):
 - Desde el interior del vehículo, con las portezuelas erradas, haga deslizar el trinquete (N) hasta ponerlo en contacto con la parte superior de la portezuela (fig. 7)
 - Eleve la hebilla (F) hasta ponerla en contacto con el trinquete (fig. 8)
 - Cierre la hebilla (F) mediante la palanca correspondiente (L) (fig. 9)
 - La correa de seguridad debe presentarse tal y como se indica en la figura 10 para ambas portezuelas delanteras.
- La distancia entre las anillas de goma (i) y las anillas internas y el portaesquí debe ser igual (fig. 11). Una colocación equivocada de dichas anillas puede provocar la vibración de la correa sobre el techo.
- La correa de seguridad debe estar instalado correctamente. El uso del portaesquí, sin este dispositivo de seguridad, es ilegal
- Después de haber utilizado el portaesquí, retírelo del techo mediante la palanca de desenganche (I) tirando hacia arriba (fig. 12).
- Limpie cuidadosamente e introduzca el portaesquí en su embalaje original (fig. 13), evitando el contacto entre las placas para no alterar el magnetismo.

NOTA: El proveedor queda exento de toda responsabilidad por daños causados a personas o cosas derivados de la inobservancia de las normas antes indicadas, o bien debidas a un uso propio del artículo.

NORDRIVE[®]
TRANSPORT SOLUTIONS

is a registered trade mark of

LAMPA S.p.A.

Via G. Rossa 53/55, 46019 Viadana (MN) ITALY

Tel. +39 0375 820700

UNI EN ISO 9001:2008 Certified Company

www.lampa.it